



**Gewässer  
Umwelt  
Schutz**  
GmbH



## **CUW-S Ölprotektor**

Montageanleitung

# Vorwort

Vor der Inbetriebnahme / Verwendung des CUW-S Ölprotektors ist diese Originalmontageanleitung sorgfältig zu lesen! Diese Originalmontageanleitung ist Bestandteil des CUW-S Ölprotektors und muss immer in unmittelbarer Nähe des Aufstellungs-ortes bzw. beim Protektor aufbewahrt werden.

*Änderung vorbehalten.*

*Für Irrtümer und Druckfehler übernehmen wir keine Haftung. Stand: April 2020*

## Inhalt

- 3 Produktübersicht
- 4 Sicherheitshinweise
- 5 Recycling
- 6 Lieferumfang
- 7 Montage
- 11 Warnhinweis, Wartung und Reinigung

# Produktübersicht



## Sondergröße

CUW-S Ölprotector Wannenteile laut Planung Zeichnung

## Optionales Zubehör

- Laubschutzgitter
- Heizkit mit Heizmatten und **HEITHER** 3.0 (Heizungsanforderung) für Wärmepumpenbetrieb
- Sockelpodeste zur Aufstellung im CUW-S Ölprotector

## Werkstoff

Edelstahl 1.4301

## Verarbeitung

Schweißungen nach DIN EN ISO 9606-1

# Sicherheitshinweise

Lesen Sie vor der ersten Inbetriebnahme des CUW-S Ölprotectors die Betriebsanleitung aufmerksam durch. Sie enthält nützliche Tipps, Hinweise sowie Warnhinweise zur Gefahren-

abwendung von Personen und Sachgütern. Die Missachtung der Anleitung kann zu einer Gefährdung von Personen, der Umwelt und der Anlage und somit zum Verlust möglicher Ansprüche führen.

- Bewahren Sie diese Anleitung in der Nähe der Protectors auf.
- Die Aufstellung und Montage der CUW-S Ölprotectors und Komponenten ist durch Fachpersonal durchzuführen.
- Aufstellung, Anschluss und Betrieb der CUW-S Ölprotectors und Komponenten müssen innerhalb der Einsatz- und Betriebsbedingungen gemäß Anleitung erfolgen und den geltenden regionalen Vorschriften entsprechen.
- Die Kondensatwanne ist zu Erden.
- Umbau oder Veränderung der von GUS Gewässer-Umwelt-Schutz GmbH gelieferten Protectors oder Komponenten sind nicht zulässig und können Fehlfunktionen verursachen.
- Die CUW-S Ölprotectors und Komponenten dürfen nicht in Bereichen mit erhöhter Beschädigungsgefahr betrieben werden. Die Mindestfreiräume sind einzuhalten.
- Die Betriebssicherheit der Protectors und Komponenten sind nur bei bestimmungsgemäßer Verwendung und im komplett montierten Zustand gewährleistet. Sicherheitseinrichtungen dürfen nicht verändert oder überbrückt werden.
- Die Bedienung von CUW-S Ölprotectors oder Komponenten mit augenfälligen Mängeln oder Beschädigungen ist zu unterlassen.
- Die Protectors und Komponenten erfordern einen ausreichenden Sicherheitsabstand zu entzündlichen, explosiven, brennbaren, aggressiven und verschmutzten Bereichen oder Atmosphären. Montage, Reparaturen und Wartungen dürfen ausschließlich von autorisiertem Fachpersonal, Sichtkontrollen und Reinigungen können vom Betreiber durchgeführt werden.
- Bei der Montage, Reparatur, Wartung oder Reinigung der CUW-S Ölprotectors sind durch geeignete Maßnahmen Vorkehrungen zu treffen, um von dem Protector ausgehende Gefahren für Personen auszuschließen.

# Recycling

## **Entsorgung der Verpackung**

Alle Produkte werden für den Transport sorgfältig verpackt. Leisten Sie einen wertvollen Beitrag zur Abfallvermeidung und Erhaltung von Rohstoffen und entsorgen Sie das Verpackungsmaterial daher nur bei entsprechenden Sammelstellen.



## **Gewährleistung**

Die Gewährleistungsbedingungen sind in den „Allgemeinen Geschäfts- und Lieferbedingungen“ aufgeführt. Wenden Sie sich bitte erst an Ihren direkten Vertragspartner.

## **Beschreibung**

Durch das Wasserhaushaltsgesetz und die Anlagenverordnung ist der Umgang mit wassergefährdenden Stoffen geregelt. Der aus reinem Edelstahl hergestellte CUW-S Ölprotector hilft diese Vorgabe gemäß Gesetzeslage zu erfüllen.

Er verhindert im Leckagefall, dass austretendes Öl und Glykol der Wassergefährdungsklasse eins bis drei im Rahmen der rechtlichen Anforderungen die Umwelt verschmutzt. Der CUW-S Ölprotector mit integriertem Ölabscheider führt die höchste in Deutschland gemessene Niederschlagsmenge ab ohne, dass es zum Überlaufen der Wanne kommt. Die zehn verfügbaren Standardgrößen gewährleisten eine kurzfristige Lieferung des Sicherheitssystems für alle gängigen Split- und VRF-Geräte.

# Lieferumfang



**CUW-S Ölprotektor**

Wannenelemente laut Zeichnung

**Verbindungsschrauben 1/2"**



3 Stück pro Verbindungsebene

**Mutter 1/2"**



3 Stück pro Verbindungsebene

**Dichtungsringe**



6 Stück pro Verbindungsebene

## **Hinweis:**

Überprüfen Sie die Lieferung auf Vollständigkeit.

# Montage

Bei der Auswahl des CUW-S Ölprotectors muss darauf geachtet werden, dass der CUW-S Ölprotector so groß ausgewählt wird, dass sich alle Teile, die wassergefährdende Stoffe führen, im Bereich über dem CUW-S Ölprotector befinden.

Die Abscheider dürfen nicht mit ölführenden Teilen überbaut werden. Es muss gewährleistet sein, dass der Regen ungehindert auf den schrägen Regenfang niedergehen kann.

## **Hinweis:**

Die Montage sollte nach Möglichkeit von mindestens zwei Personen durchgeführt werden. Bei komplizierten Konstruktionen liegt Ihrer Lieferung eine Zeichnung bei. Achten Sie darauf, dass die Wannen bei der Montage vollständig auf der Unterkonstruktion aufliegen.

## **Ausrichten**

Für den ordnungsgemäßen Betrieb des CUW-S Ölprotectors ist es extrem wichtig, dass die Unterkonstruktion eben ausgerichtet ist. Prüfen Sie dies mit Hilfe einer Wasserwaage.

Die Oberfläche der Unterkonstruktion sollte hierbei vorher gereinigt werden.

Platzieren Sie das erste Wannenteil des Ölprotectors bündig mit der Außenkante der Unterkonstruktion auf.



aufgekantete Seite

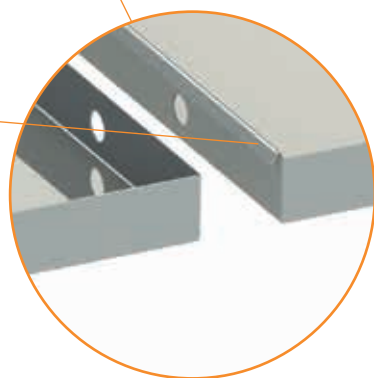

## **Verlegen**

Legen Sie das zweite Wannenteil mit der längsseitig und aufgekanteten Seite in die Längsseite des ersten Wannenteils ein, sodass die aufgekantete Seite über die gerade Seite des ersten Wannenteils gestülpt wird. Achten Sie darauf, dass die Seiten nicht verbogen werden. Verfahren Sie mit den je nach Bauart vorhandenen weiteren Wannenteilen genauso.



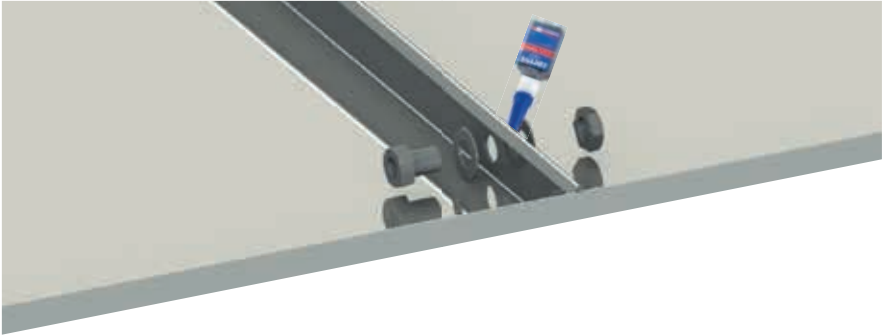

## Verbinden

Verbinden Sie die einzelnen Wannenteile mit den mitgelieferten Verbindungsschrauben. Bestreichen Sie die Gewindefläche mit dem mitgelieferten Schraubensicherungsmittel. Streifen Sie einen Dichtungsring über das Gewinde bis an den Sechskantflansch und stecken Sie die Schraubenverbindung durch die, wie oben im Bild gezeigte, Verbindungsbohrung. Anschließend streifen Sie den zweiten Dichtungsring über das nun vorstehende Gewinde, bis an das Edelstahlblech. Geben Sie jetzt nochmals Schraubensicherungsmittel auf das Gewinde und schrauben Sie dann die mitgelieferte Mutter handfest auf das Gewinde. Verfahren Sie mit den restlichen Verbindungsbohrungen genauso.

Nachdem Sie alle Verbindungsschrauben mit einer Aufkantung, wie oben beschrieben, montiert haben, müssen diese mit passendem Werkzeug fest verschraubt werden, dass die Verbindungen wasserdicht werden. Achten Sie dabei auf die Trocknungszeit des Schraubensicherungsmittels.

## Sockelpodeste

Tragen Sie auf den Unterseiten der Sockelpodeste eine wasser- und ölbeständige Dichtmasse (z. B. Silikon) großzügig auf. Positionieren Sie die Sockelpodeste innerhalb des Protektors an den gewünschten Stellen. Achten

Sie auf die mitgelieferte Zeichnung. Versiegeln Sie nun die Außenseiten der Sockelpodeste ebenfalls mit einer wasser- und ölbeständigen Dichtmasse (z. B. Silikon).

### Hinweis:

Sollten Sie die Wanne durchbohren, ist eine 24-stündige Druckprobe durchzuführen, um die Dichtheit zu gewährleisten.



Silikonnaht

## Fixieren

Die Anlage kann nun mit den Sockelpodesten befestigt werden. Achten Sie bitte darauf, dass die Anlage mit den Sockpodesten und dem Protektor an der Unterkonstruktion verbunden werden sollte. Beachten Sie, dass eine Bohrung durch die Wanne ein Dichtheitsproblem

bei der Abnahme ergeben kann. Wir empfehlen eine Konstruktion, die um die Wanne herumreicht. Eine Bohrung sollte, falls nicht zu vermeiden, sorgfältig abgedichtet werden. Gerne informieren wir Sie über Fixiermethoden.

# Wartung, Warnhinweis und Reinigung

## Wartung

Der CUW-S Ölprotector sollte in regelmäßigen Abständen im Rahmen der Wartung des Kühlaggregats überprüft und gereinigt werden, da unter Umständen Laub und andere Verunreinigungen den Ölabscheider in seiner Funktion beeinträchtigen können.

Der Ölabscheider kann durch den Wasserablauf rückgespült werden.

## Warnhinweis

Bitte vermeiden Sie, dass andere Metalle mit dem CUW-S Ölprotector in Berührung kommen beziehungsweise informieren Sie sich über mögliche Bimetallkorrosion.

## Reinigung

Bei Spuren von wassergefährdenden Stoffen im CUW-S Ölprotector setzen Sie die Anlage sofort außer Betrieb. Überprüfen Sie die Anlage auf Undichtigkeiten. Spuren wassergefährdender Stoffe sind fachgerecht zu entsorgen. Bitte beachten Sie, dass verschiedene Reinigungsmittel Öl im Wasser auflösen. Wird ein solches Reinigungsmittel verwendet, muss der Protector so lange im Wasser gespült werden, bis sich kein Reinigungsmittel mehr im CUW-S Ölprotector befindet.

### Hinweis:

Sollten Sie noch Fragen bezüglich Montage, Aufstellung, Wartung u. s. w. haben, stehen wir Ihnen gerne zur Verfügung unter unserer

**Servicerufnummer: 05921 71347 - 0**

**GUS**  
Gewässer-Umwelt-Schutz-GmbH  
Bentheimer Straße 300  
48529 Nordhorn  
T: 05921 71347-0  
info@oelprotektor.de

**Ölprotektor.de**

